

INSTALLATION RECOMMENDATIONS

- a** Before connecting the supply tube, let the water run until the dirt removed.
- b** Adjust the water flow of the hose with the regulator according to the amount of water required by toilet for the hydraulic seal.
- c1** Make sure the system disc is aligned with the hole axis. If it is not aligned, loosen the nut and turn the bracket.
- c2** Check the distance between the top of the lid and the disc (42mm) and slide the bracket up or down.

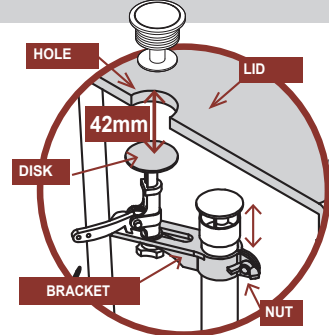

- d** Turn threaded rod to 90 degree and pull up. Release the clip then move and adjust the float height and water level as your requirement.
- e1** To clean the valve headstock, follow the instructions in step "d", then turn clockwise and remove the valve headstock.
- e2** While holding a container over the uncapped Valve to prevent splashing, turn water supply on and off a few times. Leave water supply off. Reinstall valve headstock.
- e3** With the help of a pin, remove the filter. Let the water run until the dirt is removed.

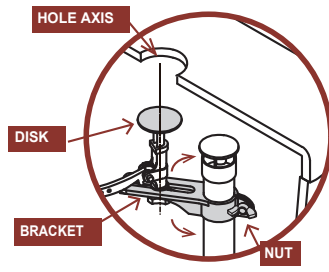
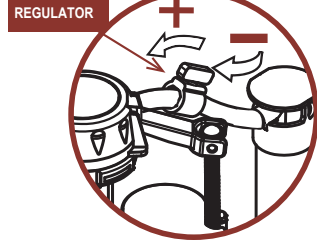
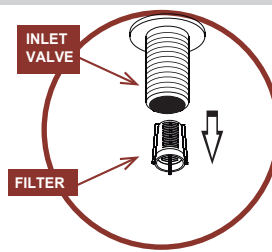
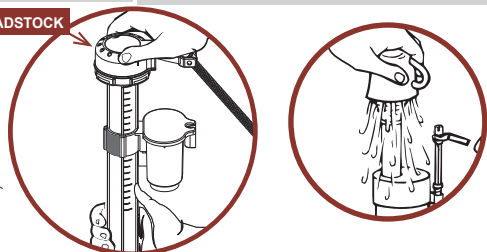
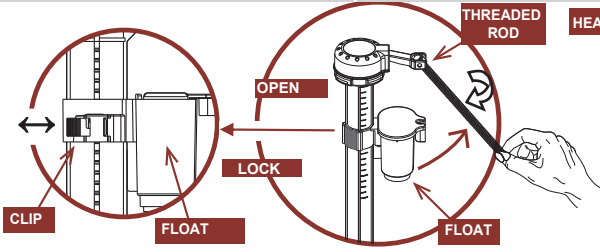

TROUBLESHOOTING GUIDE

PROBLEM	POSSIBLE CAUSE	SOLUTION
Toilet does not flush.	• Water supply line blocked.	• Shut off water supply, disconnect supply line and inspect the filter of the inlet valve. See recommendation of installation step "e3" • Clean the water supply. See recommendation of installation step "a" • Consult a plumber.
	• Flush valve chain is too loose or disconnected.	• Readjust chain length as needed.
	• The bracket disc is not aligned and does not have the required height.	• Review step "c1" and "c2" of the installation recommendations.
Poor or sluggish flush	• Tank water level too low.	• Review step "d" of the installation recommendations.
	• Bowl water level too low. (Hydraulic seal).	• Check that hose is connected to the overflow tube without being kinked or damaged. (Review step 4 of the installation instruction) and/or adjust the water flow of the hose. (Review step "b" of the installation recommendations).
	• Water supply pressure too low.	• Normal supply pressure must be at least 7 psi.
Toilet leaks	• Bad water supply connection.	• Review step 5 of the installation recommendations.
	• Bad connection between the toilet and the floor.	• Review step 2 and 3 installation instruction.
Toilet does not shut off	• Tank water level too high.	• Review step "d" of the installation recommendations.
	• The flush valve chain too tight holding flush valve open.	• Readjust chain length as needed.
	• The bracket disc does not have the required height.	• Adjust the height of the bracket. Review step "C2" of the installation recommendations.
	• Sand or dirt in the headstock's fill valve.	• Shut off water supply. See recommendations in step "e1, e2"
	• The flapper deteriorated or deformed.	• Replace the flapper and/or flush valve as needed.

CARE AND MAINTENANCE

Clean or wash with soapy water. Wash with the soap and clean water then dry with a soft cloth. Never use abrasive products or materials which could damage the surface. Doing so will void warranty.

INSTRUCCIONES DE INSTALACIÓN DE INODOROS DE UNA SOLA PIEZA DE UN SOLO PULSADOR

HERRAMIENTAS Y MATERIALES RECOMENDADOS

Espátula – Destornillador plano – Llave ajustable – Sellador – Wincha – Anillo de cera – Arco de sierra – Tubo flexible de suministro – Tornillos de anclaje – Nivel de carpintero.

(*) No incluido.

PRECAUCIÓN

Este producto es frágil. Para evitar roturas y posible daño personal, maneje con cuidado. No utilizar masilla ni cemento.



Servicio al cliente
TREBOL-CELIMA
Telf. : (511) 614-0303
acliente@celima.com.pe
www.celima-trebol.com

INSTRUCCIONES DE INSTALACIÓN

- 1 VERIFICACION DE MEDIDA**
La distancia entre el eje del punto de desagüe del piso a la pared debe ser de 12" (305mm)

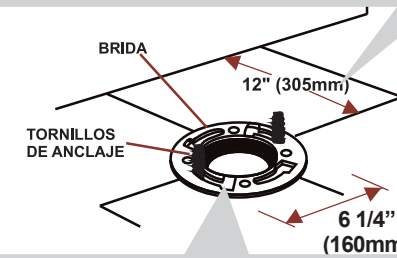

- 2a INSTALACIÓN CON BRIDA**
Inserte la brida (no incluida) en el punto de desagüe del piso. Instale los tornillos de anclaje en el canal de la brida.

(*) El inodoro puede instalarse correctamente sin utilizar la brida empleando directamente los pernos de anclaje.

- 2b INSTALACIÓN CON ANILLO DE CERA**
Instale los tornillos de anclaje en el piso.

La separación entre tornillos debe ser de 6.1/4" (160mm) paralelos a la pared.
• Coloque la taza sobre una superficie suave para evitar dañar la loza.
• Instale el anillo de cera alrededor de la salida del sifón de la taza.

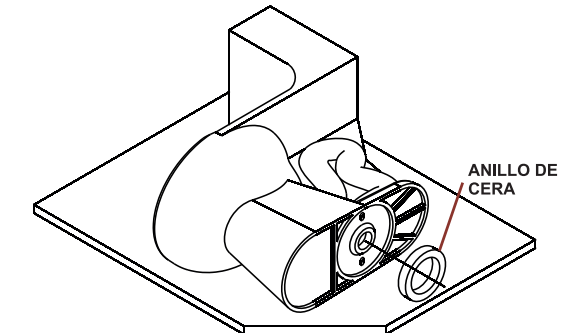

- 4 RESTITUCION DEL SELLO HIDRAULICO**
Conecte la manguera en el tubo de rebose.

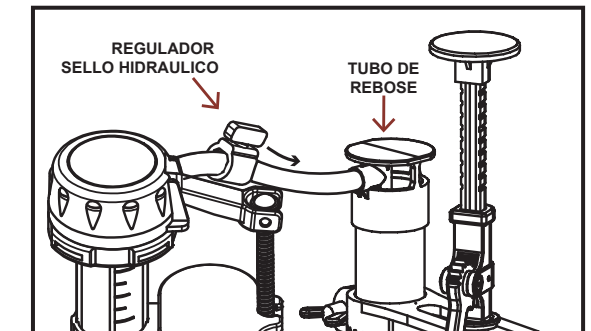

- 3 INSTALACIÓN DEL ONE PIECE**
Los tornillos de anclaje deben pasar a través de los orificios ubicados en la base de la taza.
• Manteniendo el anillo de cera en su posición, presione el inodoro haciendo un leve movimiento oscilatorio hasta que quede nivelada.
• Fijar el one piece taza con arandelas y tuercas hasta que este firmemente asentada.
• Aplique sellador o fragua alrededor de la taza.
PRECAUCION: NO APRIETE LAS TUERCAS DEMASIADO PORQUE PUEDE DAÑAR LA TAZA.

- 5 CONECTAR EL SUMINISTRO DE AGUA**

• Antes de conectar el tubo flexible, deje correr el agua hasta eliminar impurezas.
• Conecte el tubo flexible de suministro de agua a la válvula de ingreso del estanque.
• Abra la válvula de suministro y llene según la marca en el estanque (water level) regulando el flotador. (Ver recomendaciones de Instalación Paso "d").

RECOMENDACIÓN: USAR TUBO DE ABASTO TREBOL CON TUERCA DE PLÁSTICO DE 7/8"
NO REMOVER EL FILTRO DE LA VÁLVULA DE INGRESO

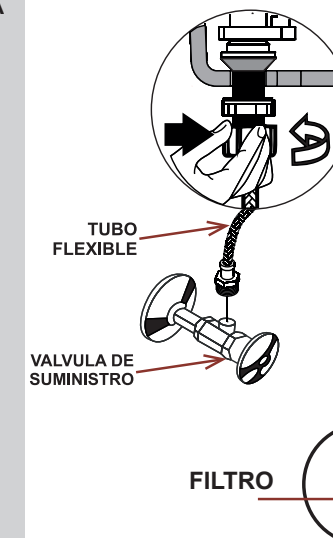

SISTEMA DE ACCIONAMIENTO

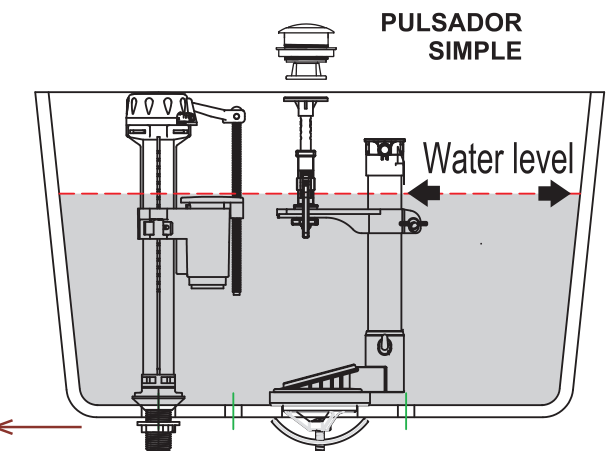

Presión de trabajo:
Máxima: 145 PSI
Recomendada: 20 PSI

RECOMENDACIONES DE INSTALACIÓN

a Antes de conectar el tubo de abasto **TREBOL**, deje correr el agua hasta eliminar impurezas.

b Ajuste el paso del agua de la manguera con el regulador según la cantidad de agua que requiera el inodoro para el sello hidráulico.

c1 Asegure que el disco del sistema de accionamiento quede alineado al eje del orificio de la tapa de loza. De no estar alineado desajuste la tuerca y gire el sistema de accionamiento.

c2 Verifique la distancia desde la parte superior de la tapa de loza hasta el disco (42mm). De no tener la medida requerida desajuste la tuerca y deslice el sistema de accionamiento hacia arriba o hacia abajo.

d Para regular el nivel de agua indicado en el estanque, gire a 90° y desconecte la varilla roscada del flotador, luego libere el clip y deslice el flotador.

e1 Para limpiar el cabezal de la válvula, siga las instrucciones del paso "d", luego gire en sentido antihorario y retire el cabezal de la válvula.

e2 Coloque un recipiente sobre la base del cabezal de la válvula sin tapar para evitar salpicaduras, abra y cierre el suministro de agua varias veces. Deje el suministro de agua cerrado. Vuelva a instalar el cabezal de la válvula.

e3 Con la ayuda de una pinza de punta retire el filtro, lavar con abundante agua y con la ayuda de un cepillo retire las impurezas.

GUÍA PARA ARREGLAR PROBLEMAS

PROBLEMA	CAUSA POSIBLE	ACCIÓN CORRECTIVA
No descarga	La línea de suministro está obstruida.	Cierre el suministro de agua, desconecte el tubo flexible, luego revise el filtro de la válvula de ingreso. Ver recomendación de Instalación Paso "e3". Limpie la línea de suministro de agua. Ver recomendación de Instalación Paso "a". Póngase en contacto con el especialista.
	La cadena de la válvula de descarga no tiene tensión o está desconectada.	Ajuste el largo de la cadena según se requiera.
	El disco del sistema de accionamiento no está alineado y/o no tiene la altura requerida.	Ver recomendaciones de instalación paso "c1 y c2".
Descarga mala o lenta	El nivel de agua en el tanque está muy bajo.	Ver recomendaciones de instalación paso "d".
	El nivel de agua de la taza está muy bajo. (Sello hidráulico).	Verifique que la manguera esté insertada en el tubo de rebose sin estar doblada. Revise el paso 4 del procedimiento de instalación, y/o ajuste el paso de agua de la manguera. Ver recomendación de instalación paso "b".
	La presión de suministro es muy baja.	La presión normal de suministro tiene que ser de no menos de 7lbs/pulg2.
El inodoro tiene fugas	Mala conexión del tubo flexible.	Revise el paso 5 del procedimiento de instalación.
	Mala conexión entre el inodoro y el piso.	Revise el paso 2 y 3 del procedimiento de instalación.
El inodoro pierde agua constantemente	El nivel del agua en el estanque es muy alto.	Ver recomendaciones de instalación paso "d".
	La cadena de la válvula de descarga está muy tensa manteniendo el flapper abierto.	Ajuste la longitud de la cadena según sea necesario.
	El disco del sistema de accionamiento no tiene la altura requerida.	Regule la altura del sistema de accionamiento. ver recomendaciones de instalación paso "c2".
	Impurezas en el cabezal de la válvula de ingreso.	Cierre el suministro de agua. Ver recomendaciones de instalación paso "e1, e2".
	El flapper está deteriorado o deformado.	Reemplazar el flapper y/o la válvula de descarga de ser necesario.

CUIDADOS Y MANTENIMIENTO

Lavar y limpiar con agua jabonosa. Enjuagar con agua limpia y secar con paño suave. Nunca emplear productos/materiales abrasivos que puedan dañar la superficie.

INSTALLATION INSTRUCTIONS SINGLE FLUSH ONE PIECE TOILET

RECOMMENDED TOOLS AND MATERIALS

Putty Knife - Flat screwdriver - Adjustable wrench - Sealant - Tape measure - Wax ring - Hacksaw - Flexible water supply line - Closet bolts - Carpenter's level.

(*) Not included

CAUTION

This product is heavy and fragile. To avoid breakage and possible injury, it should be handled with care. Do not use putty or cement.

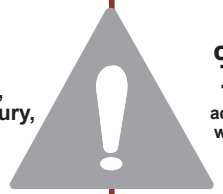

Customer Service
TREBOL-CELIMA
Telf.: (511) 614-0303
acliente@celima.com.pe
www.celima-trebol.com

INSTALLATION INSTRUCTIONS

1 VERIFICATION OF MEASURES

The distance between the wall and the drainage point should be 12".

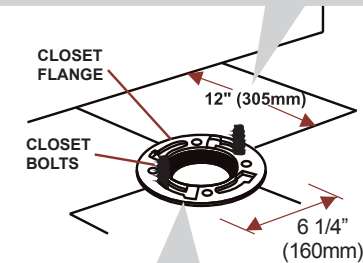

2a CLOSET FLANGE INSTALLATION

Insert the closet flange (not provided) around the drainage. Install closet bolts in flange channel and slide into place 6 1/4" apart and parallel to the wall.

(*) The toilet could be installed without using the closet flange, by using directly the traditional closet bolts.

2b WAX RING INSTALLATION

Turn toilet bowl upside down onto cushioned surface. Place the wax ring around the raised outlet ring of the bowl, and press firmly enough so the wax ring adheres to the bowl.

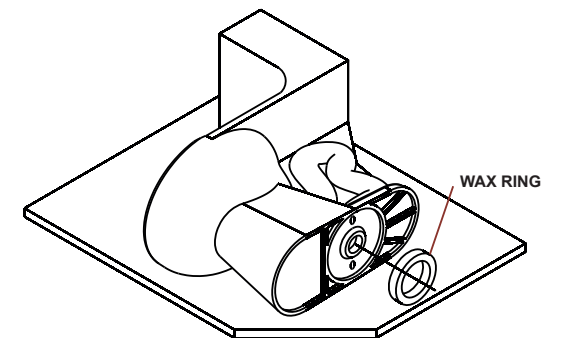

4 HYDRAULIC SEAL RESTITUTION:

Connect the hose in the overflow tube.

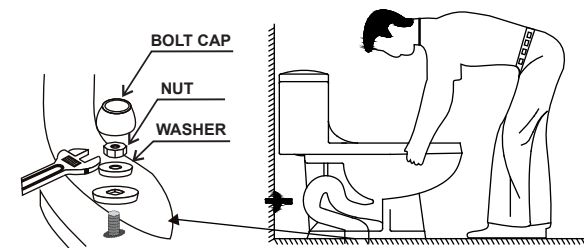

3 ONE PIECE INSTALLATION

The closet bolts should project through mounting holes.

- Keeping the wax ring in its position, press the bowl down making a small oscillatory movement until it is leveled out. Check with carpenter's level.
- Fix the one piece with tapered washers and nuts until it is firmly seated on floor.
- Apply sealant around base.

CAUTION: Do not over tighten nuts or base may be damaged.

5 CONNECT THE WATER SUPPLY:

- Before connecting the supply tube, let the water run until the dirt is removed.
- Connect the water supply tube to the inlet valve.
- Open the supply valve and fill the tank up until it reaches the marked level (water level), regulating the float. (see installation recommendations step "d")

RECOMMENDATION: USE WATER SUPPLY TUBE WITH A PLASTIC NUT OF 1/2" x 7/8"

DO NOT REMOVE THE INLET VALVE FILTER.

Work pressure:
Maximum: 145 PSI
Recommended: 20 PSI

