



Descripción

Sanitario de una sola pieza de aro elongado con paredes laterales de aro elongado, de diseño contemporáneo maximalista con líneas continuas y estilizadas.

Sanitario de alta eficiencia (SAE) con sistema de doble pulsador:
Descarga completa: Sólidos 4.8Lpf/1.28Gpf
Media Descarga: Líquidos 3.0Lpf/0.8Gpf
(Litros por funcionamiento / Galones por funcionamiento)

Con sifón 100% esmaltado que otorga mayor potencia en la descarga para asegurar un óptimo barrido, evitando molestos atoros.

Cumple con las normas más exigentes del mercado: EDGE, ASME A112.19.2 / CSA B45.1 (USA/Canadá), NTP 239.200 (Norma Técnica Peruana) y SEDAPAL (Perú)

Cerámica vitrificada por proceso de alta temperatura.

Esmalte de alta resistencia y larga vida

Mayor espesor de cerámica (alta resistencia mecánica)

Acción de sifón de máxima eficiencia

Válvulas y herrajes antisifón con certificación internacional UPC (USA) y CSA (Canadá).

Diseño de trampa con óptimo barrido que evita retroceso de gases o malos olores.

Especificaciones Hidráulicas

Espejo de agua: 225 x 160 mm

Sello hidráulico: 63mm

Se incluye de fábrica

Válvulas con pulsador de doble accionamiento.

Tubo de abasto TREBOL, de hilo trenzado en acero inoxidable de 1/2"x7/8"x35cm.

Kit pernos de anclaje para sifón oculto.

Anillo de cera.

Asiento plástico TREBOL de aro elongado (47cm) con bisagras de caída lenta.

Requerimientos de instalación

Punto de desagüe Ø4", distancia a la pared 12" (305mm)

Punto de agua Ø1/2".

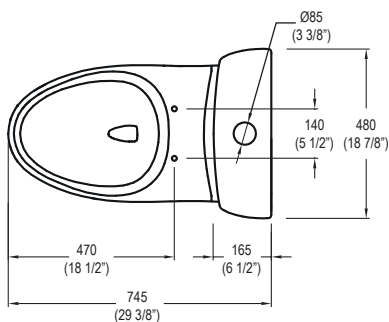
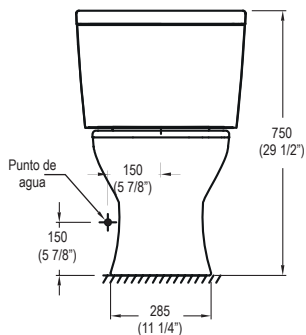
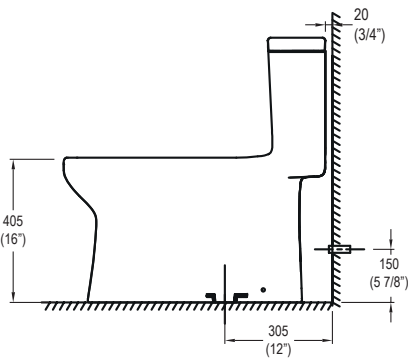

Medidas nominales

Dimensiones:

Fondo: 745 (29 3/8")
Ancho: 480 (18 7/8")
Alto: 750 (29 1/2")

Material

Losa vitrificada

Peso:

44.5Kg / 98.1lb